

## Специфікація виробу:

### Деталі:

1. Стяжна планка - 880x260 - 1 шт.
2. Стяжна планка - 480x260 - 1 шт.
3. Сійка куточка зовнішня права - 820x500 - 1 шт.
4. Сійка куточка зовнішня ліва - 820x500 - 1 шт.
5. Сійка куточка внутрішня - 820x500 - 2 шт.
6. Спинка велика - 878x294мм - 1 шт.
7. Сидіння велике - 876x400мм - 1 шт.
8. Спинка маленька - 478x294мм - 1 шт.
9. Сидіння маленьке 476x400мм - 1 шт.
10. Спинка кутова - 1 шт.
11. Сидіння кутове - 1 шт.
12. Планка - 2 шт.
13. Аплікаційний елемент правий 880x380мм - 1 шт.
14. Аплікаційний елемент правий 559x190мм - 1 шт.
15. Аплікаційний елемент лівий 559x190мм - 1 шт.
16. Аплікаційний елемент лівий 480x380мм - 1 шт.
17. Дно шухляди 880x230мм (ДВП) - 1 шт.
18. Дно шухляди 480x230мм (ДВП) - 1 шт.
19. Стяжна планка - 880x260 - 1 шт.
20. Стяжна планка - 480x260 - 1 шт.

### Фурнітура:

21. Болт М6х50 - 8 шт.
22. Гайка М6 - 8 шт.
23. Цвяхи 1,4x20 - 20 шт.
24. Конфірмат 6,3x50 - 36 шт.
25. Куточок залізний 2,5x2,5 - 4 шт.
26. Шуруп 3,5x16 - 28 шт.
27. Заглушка конфірматна - 16 шт.
28. Ключ конфірматний - 1 шт.

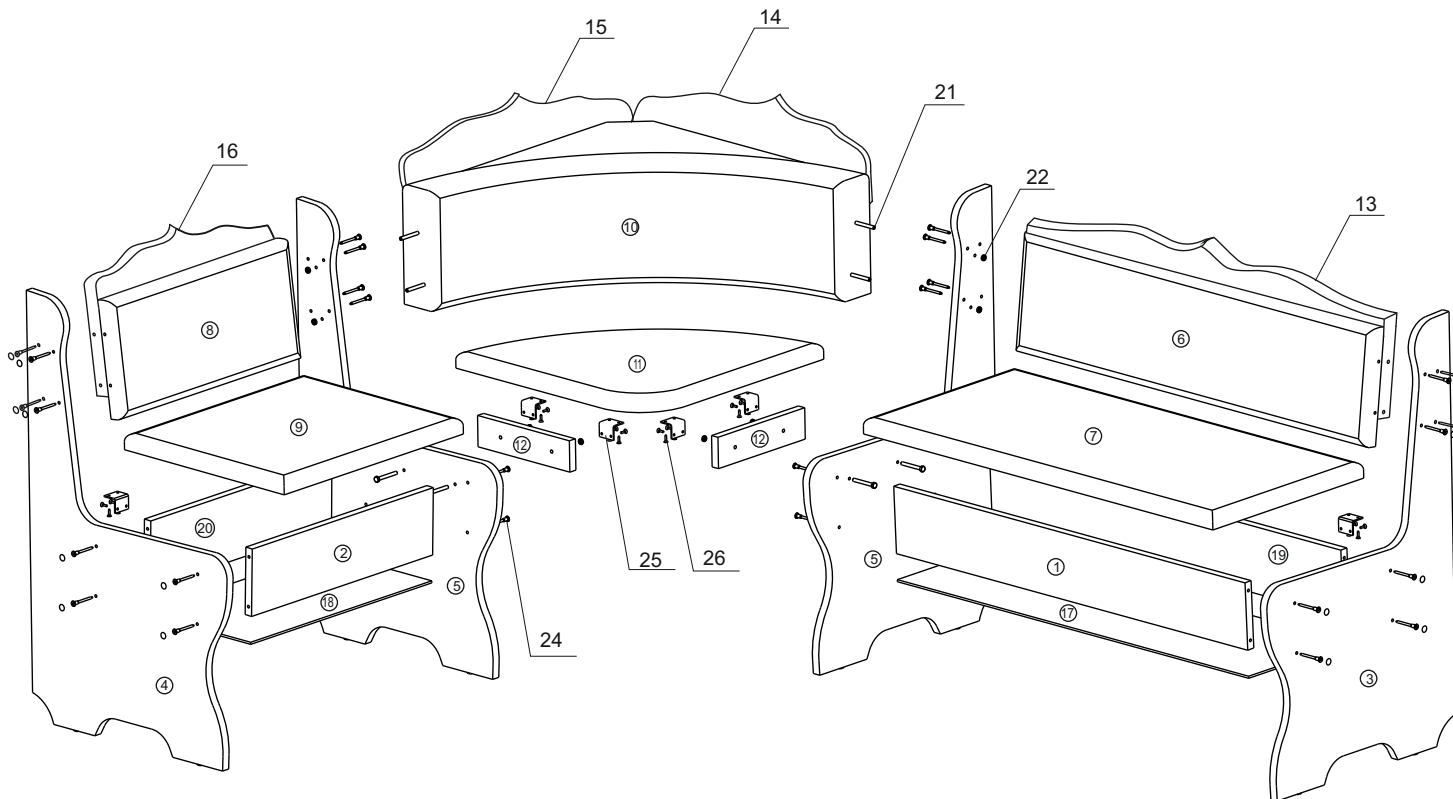

## Інструкція зі збірки виробу:

1. Встановити стяжні планки (поз. 1,19) між зовнішньою і внутрішньою сійками (поз. 3,5) і зафіксувати за допомогою конфірматів (поз. 24), використовуючи ключ з комплекту фурнітури.
2. Набити на нижні торці стяжних планок (поз. 1,19) дно шухляди (поз. 17), цвяхами з комплекту фурнітури.
3. Встановити велику спинку (поз. 6) і аплікаційний елемент (поз. 13) між зовнішньою і внутрішньою сійками (поз. 3,5) і зафіксувати за допомогою конфірматів.
4. Аналогічно п. 1-3 збирається маленька лава куточка. Використовуються деталі (поз. 2,4,5,8,16,20).
5. Установити планки (поз. 12) (2 шт.) на внутрішні сійки куточка (поз. 5) і зафіксувати болтами і гайками (поз. 21,22) (див. малюнок).
6. Встановити куточки (поз. 25) (4 шт.) на планки (поз. 12) (2 шт.), зафіксувати шурупами (поз. 27) (див. малюнок).
7. Встановити кутову спинку (поз. 10) між внутрішніми сійками (поз. 5) і зафіксувати болтами і гайками (поз. 21,22) (див. малюнок).
8. Встановити кутове сидіння (поз. 11) на торцеві поверхні планок (поз. 12), зафіксувати шурупами (поз. 27) за допомогою куточків (поз. 25).
9. Встановити велике сидіння (поз. 7) на торцеві поверхні стяжних планок (поз. 1,19), завіси зафіксувати шурупами (поз. 27).
10. Установити маленьке сидіння (поз. 9) на торцеві поверхні стяжних планок (поз. 2,20), завіси зафіксувати шурупами (поз. 27).
11. Установити аплікаційні елементи (поз. 14,15) на спинку кутову (поз. 13) зафіксувати за допомогою конфірматів (поз. 24).
12. Закрити отвори в конфірматах заглушками (поз. 27) з комплекту фурнітури.